



Solid Solutions. Smart Lighting.

Duncan | Retail



Duncan | Retail

Speciaal voor toepassing in winkels, (auto)showrooms en kantoren is de Duncan ontwikkeld. Door zijn vormgeving verlicht de Duncan zeer gelijkmatig de gangpaden, de schappen maar ook het plafond. De mogelijkheid tot een doorlopende lichtlijn met directe- en semi-indirecte verlichting maakt de Duncan erg aantrekkelijk. De Duncan is aan te vullen met een breed scala aan spots die eenvoudig op het profiel geklikt kunnen worden. Zo voldoet Veko aan iedere verlichtingswens.

Veko denkt aan de toekomst

Als u uw bestaande verlichting wilt vervangen voor energiezuinige LED verlichting, dan maakt u een juiste keuze met Veko armaturen. U investeert in een toekomstbestendig product. U kunt het profiel laten hangen en altijd de armaturen vervangen en/of armaturen toevoegen zonder het systeem aan te passen. Nóg een positief en duurzaam punt: de verlichting wordt praktisch onverpakt geleverd en is 100% recyclebaar.

Total Cost of Ownership

Met Total Cost of Ownership (TCO) krijgt u zowel de toekomstige investering als de energiekosten overzichtelijk en helder in het vizier. TCO helpt u om de juiste types armaturen, sensoren en/of het lichtmanagementsysteem te vinden.

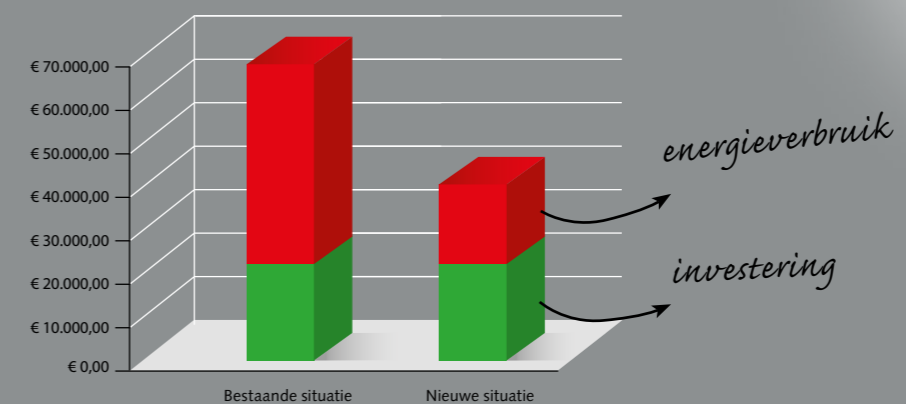

Een goed optiek is de basis

Retail-, kantoor- en showroomverlichting gaat over sfeer- en klantbeleving. Dit kunt u realiseren door te spelen met algemene- en accentverlichting. Onze Duncan geeft de ideale lineaire uitstraling in de gangpaden en biedt de mogelijkheid voor spots om accentverlichting toe te passen. Beide types armaturen zijn te leveren in CRI90 en Tunable White en dus geschikt voor het aanlichten van fashion, food, automotive en algemene ruimtes in kantoren.

Wide

Bij hoge retailpanden is de Duncan Wide de juiste keuze. Niet alleen het winkelschap maar ook het gangpad wordt met de Wide lens optimaal belicht. Vanwege het microprismatische ontwerp heeft u geen last van verblinding.

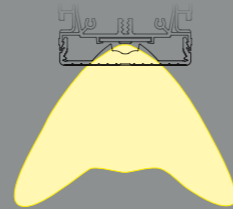

Diffuse

De Diffuse lens van de Duncan geeft een mooie egale uitstraling. Hierdoor wordt verblinding tot het minimum beperkt. De hoogte van de lens zorgt voor een gedeeltelijk indirecte uitstraling, waardoor het plafond ook sfeervol aangelicht wordt.

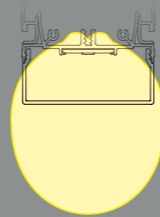

Lambertian

Voor open ruimtes waar visueel comfort belangrijk is, biedt de Lambertian de oplossing. Deze lens verlicht de gehele oppervlakte en kent een maximale gelijkmatige verdeling. Vanwege het microprismatische ontwerp heeft u geen last van verblinding.

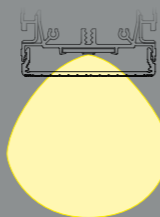

Veko Focus Spot 36 graden

De Veko Focus Spot heeft een uitstraling van 36 graden. Hiermee kunnen gericht accenten worden geplaatst en kunt u de aandacht focussen op één specifiek product. Vaak wordt deze gebruikt als een enkele spot die rechtstreeks aanlicht.



Veko Highlight Spot 60 graden

De Veko Highlight Spot heeft een uitstraling van 60 graden en zorgt voor een breder en meer algemeen accent. Hiermee kunt u ideaal een logo op een wand of een groter vlak highlighten. Vaak worden deze spots in een set van twee gebruikt, die kruislings verlichting geven.



De lichtlijn tot in detail

Voor elk project configureren wij onze lichtlijnen. Deze worden in stappen samengesteld, afhankelijk van de gewenste voorwaarden. Zo creëren wij een uniek product, aangepast aan uw project. Dit kan met nieuwe lichtlijnen maar ook bij renovatie op bestaande Veko lichtlijnen.



Een slim systeem

De Duncan lichtlijn is een profielsysteem die per project wordt ontworpen. Hiermee kunt u een ideale combinatie creëren van doorlopende lichtlijnen afgewisseld met spots. Centrale noodverlichting, DALI-sensoren en marketingapplicaties zoals bijvoorbeeld YellowDot zijn gemakkelijk toe te voegen. Als u kiest voor een profiel met kabelgoot, kunt u eenvoudig overige kabels integreren.

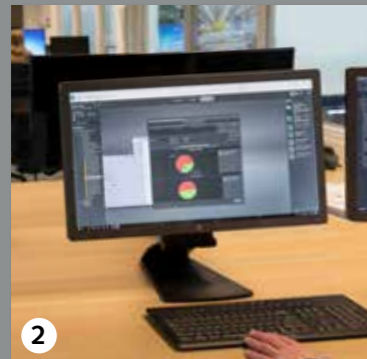

Encelium lichtmanagementsysteem

Met het Encelium lichtmanagementsysteem (van Osram) kunt u gemakkelijk uw (nood)verlichting en sensoren beheren. Het systeem levert u rapportages met defectmeldingen, actuele verbruiksgegevens en energiebesparing. Dit allemaal gevisualiseerd in een 3D plattegrond.

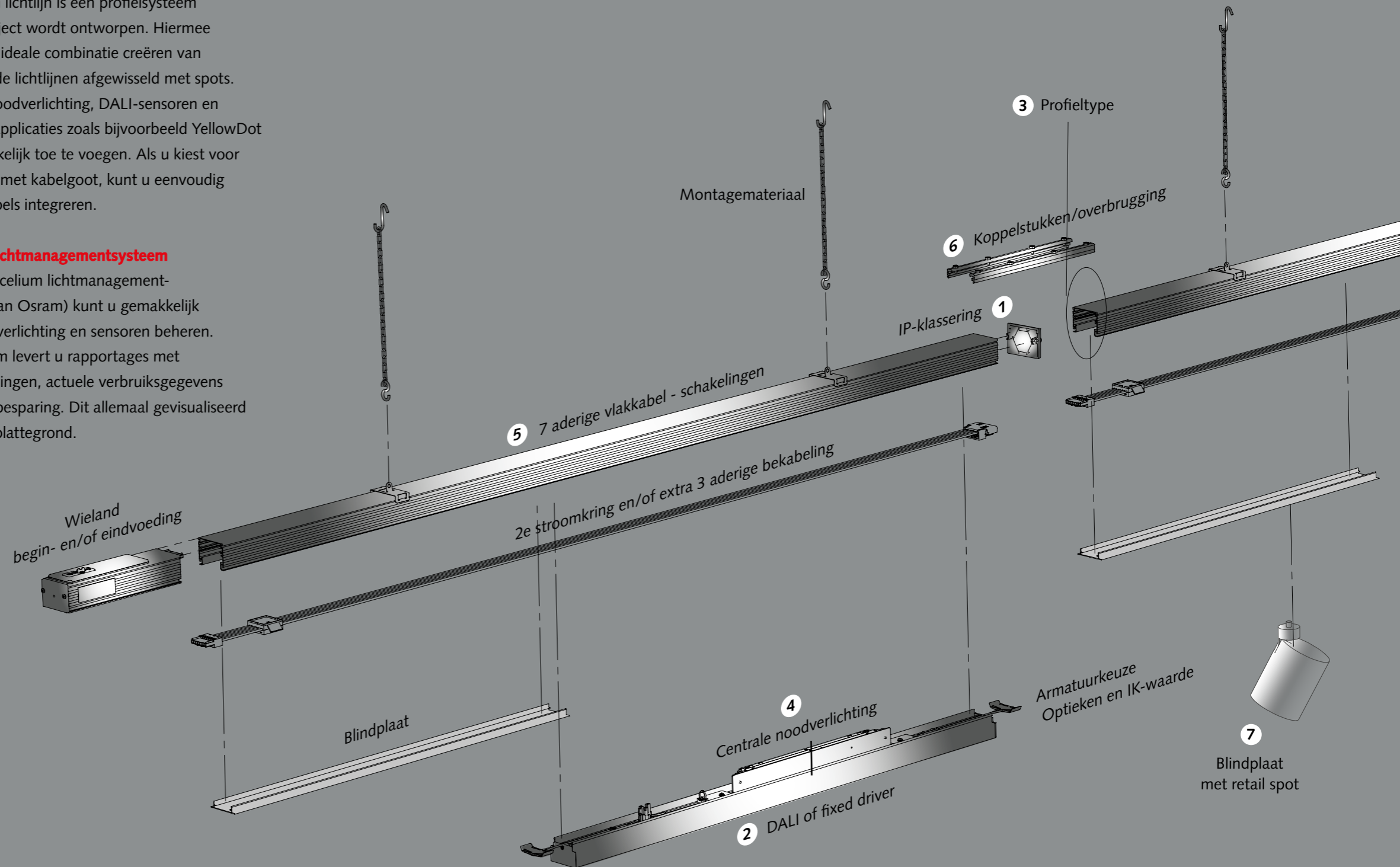

Van ontwerp tot onderhoud

Veko is specialist in lijnverlichting. De firma ontwikkelt en produceert de LED verlichting in eigen huis. U wordt zoveel mogelijk ontzorgd, waardoor projecten turn-key worden opgeleverd. Van aanvraag tot onderhoud kunt u bij de specialisten van Veko terecht.



Ontwikkeling

Een team van ontwerpers en productengineers werkt bij Veko dagelijks aan het ontwikkelen, testen en uitvoeren van de nieuwste industriële verlichtingsproducten. Veko wil de ideale licht-situatie bieden voor iedere fabriekshal, sporthal, parkeergarage, koel- en vriesruimte en retail-omgeving. Door het toepassen van losse lenzen, bedenkt Veko de beste optische oplossing. Bijzonder is dat Veko vroeger alle onderdelen inkoopte en nu zelf lichtbronnen produceert, in combinatie met slim schakelen. Met Veko Tune worden armaturen exact afgestemd op uw specifieke wensen.



Productie

Veko heeft een moderne fabriek en produceert ook de LED strips zelf. Veko maakt zelfs 1,5 meter lange LED boards waardoor er geen hinderlijke onderbrekingen ontstaan in de verlichting. In de fabriek in Schagen worden de armaturen projectmatig geproduceerd en volledig prefab afgeleverd.



Montage

Monteurs bij Veko werken in vaste teams en maken er een sport van om uw verlichting zo efficiënt mogelijk te monteren. Omdat zij dagelijks lijnverlichting in handen hebben en het 'plug and play' wordt aangeleverd, heeft u zo min mogelijk overlast op de werkvloer en bespaart u 50% op montagetijd.



De bestaande verlichting demonteert het Veko team graag voor u. Dit, samen met minimaal verpakkingsmateriaal, zorgt ervoor dat uw locatie snel en schoon weer in gebruik kan worden genomen.

Service en onderhoud

Mocht er onverhoopt toch iets niet naar behoren werken, dan staan de servicemedewerkers voor u klaar. Veko regelt alle storingen vanuit een centraal meldpunt. Hierdoor wordt u snel en adequaat geholpen.



Referentieprojecten

Veko heeft in de afgelopen jaren veel mooie projecten gerealiseerd waarin onze innovatieve armaturen, voorzien van de nieuwste techniek, zijn verwerkt. Met trots delen wij dan ook ons resultaat én de bevindingen van onze klanten.

Budget Food

Deze supermarkt discounter, met veel vestigingen in heel Nederland, verkoopt A-merken tegen verrassend lage prijzen. Hoe verlicht u zo'n budget supermarkt? Met superzuinige LED van Veko natuurlijk.

Alvo Supermarkt

Voor een gloednieuwe supermarkt deed Alvo een beroep op de expertise van Veko. De lichtlijnen verlenen het fraaie retailgebouw extra allure.

Decathlon

Lijnverlichting wordt steeds vaker toegepast in winkels. In de nieuwe winkel van Decathlon in Alkmaar hangt het lineaire twee meter LED armatuur van Veko. In totaal is er 800 meter gemonteerd, in slechts drie dagen.

“Belangrijk voor Decathlon is de goede spreiding van de verlichting, zodat ook onderin het schap voldoende licht valt en de kleurechtheid van de producten voor het oog in stand blijft. Ook de nazorg is een pluim waard: net voor de opening zijn alle puntjes op de i gezet.”

Robin Vermeulen,
Construction Manager, Decathlon



Solid Solutions. Smart Lighting.

www.veko.com