



Solid Solutions. Smart Lighting.



Duncan | Retail



Duncan | Retail

Besonders für die Anwendung in Ladengeschäften, Verkaufsräumen und Autohäusern sowie für Büros hat Veko die Baureihe Duncan entwickelt. Das Duncan-Lichtsystem ist so ausgeführt, daß sowohl die Korridore und Regalflächen als auch der Deckenbereich sehr gleichmäßig ausgeleuchtet werden. Der mögliche Ausbau zu einem durchgehenden Lichtband mit direkter und vorwiegend indirekter Beleuchtung macht das Duncan-System sehr attraktiv. Die Lichtbandleuchten können mit einer breiten Palette von Punktstrahlern ergänzt werden, die man einfach auf die Stromschiene steckt. So erfüllt Veko jeden Beleuchtungswunsch.

Veko denkt an die Zukunft

Wer seine existierende Beleuchtung gegen ein stromsparendes LED-Lichtsystem austauschen will, trifft mit den Armaturen von Veko die richtige Wahl: Es ist eine Investition in ein zukunftssicheres System. Die Lichteinsätze können ausgetauscht oder ergänzt werden, während die Trägerschienen einfach an ihrem Platz bleiben; weitere Änderungen am System sind nicht erforderlich. Ein weiterer Vorteil, zugunsten der Umwelt: Die Beleuchtung wird fast ohne Verpackung geliefert und ist zu hundert Prozent recyclingfähig.

Gesamtbetriebskosten

Die Gesamtbetriebskosten (TCO, Total Cost of Ownership) bieten Ihnen einen präzisen Überblick sowohl über die Investition als auch über die in der Zukunft anfallenden Energiekosten. Mittels TCO bestimmen Sie zuverlässig die richtigen Leuchten und Sensoren sowie das geeignete Lichtmanagementsystem.

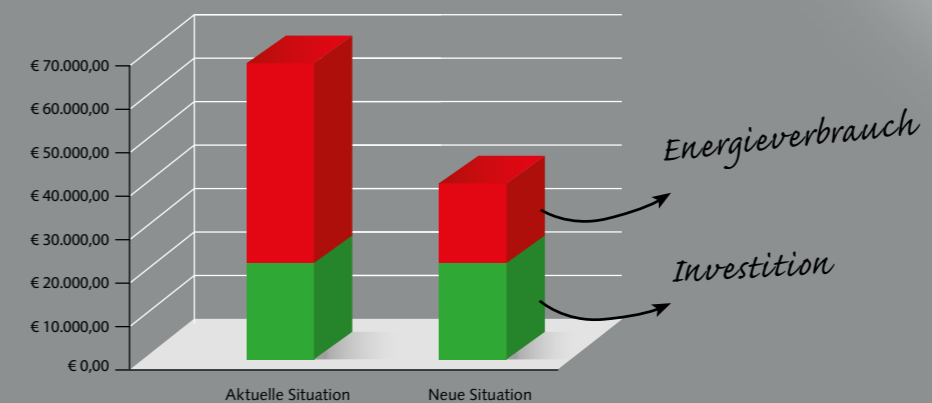

Eine gute Optik ist die Basis

Bei der Beleuchtung von Ladengeschäften, Büros und Verkaufsräumen geht es um Atmosphäre und Anmutung. Hier kann der gewünschte Effekt mittels flächiger und punktueller Ausleuchtung erreicht werden. Unser Duncan-System ist die ideale Lichtleiste für die Korridorflächen und erlaubt zugleich die Anbringung von Punktstrahlern zur Akzentuierung einzelner Bereiche. Beide Leuchtentypen sind in CRI90- und Tunable-White-Ausführung lieferbar und eignen sich damit (hervorragend) für das Anleuchten von Modewaren, Speisen und Fahrzeugen sowie für Verkehrsflächen in Büroräumen.

Wide

Die Duncan Wide ist die richtige Wahl für hohe Einzelhandelsgeschäfte. Nicht nur das Regal, sondern auch der Gang wird mit der Weitwinkellinse optimal ausgeleuchtet. Durch das mikroprismatische Design leiden sie nicht unter Blendung.

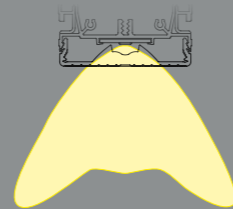

Diffuse

Die Diffuse-Lichtleistenlinse des Duncan-Systems erzeugt ein sehr schönes, gleichmäßiges und weitestgehend blendfreies Licht. Die Höhe der Linse wurde so gewählt, dass das Licht teilweise indirekt abgestrahlt und auch die Raumdecke stimmungsvoll ausgeleuchtet wird.

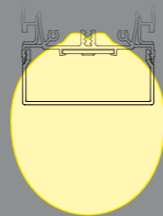

Lambertian

Für offene Räume, in denen es auf visuellen Komfort ankommt, bietet der Lambertian die Lösung. Diese Linse leuchtet die gesamte Fläche aus und hat eine maximal gleichmäßige Verteilung. Durch das mikroprismatische Design leiden sie nicht unter Blendung.

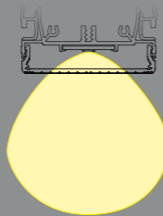

Veko Focus Spot 36 Grad

Der Focus Spot von Veko besitzt einen Abstrahlwinkel von 36 Grad. Damit lassen sich gezielt Akzente setzen und die Aufmerksamkeit kann auf ein ganz bestimmtes Produkt gelenkt werden. Diese Ausführung wird oft als Einzelspot zur direkten Beleuchtung eingesetzt.



Veko Highlight Spot 60 Grad

Der Highlight Spot von Veko besitzt einen Abstrahlwinkel von 60 Grad und sorgt für breitere, allgemeinere Akzente. Das ist überall dort ideal, wo auf einer Wand ein Logo oder eine größere Fläche hervorgehoben werden soll. Oft werden diese Punktstrahler zu zweit eingesetzt, um Objekte über Kreuz anzustrahlen.



Das Lichtband im Detail

Unsere Lichtbänder werden für jedes Projekt individuell konfiguriert und dabei Schritt für Schritt gemäß den Vorgaben des Kunden zusammengestellt. Auf diese Weise entsteht ein einzigartiges Produkt, daß genau auf Ihr Vorhaben zugeschnitten ist. Dies ist nicht nur bei neuen Lichtsystemen möglich, sondern auch bei der Modernisierung vorhandener Lichtbandsysteme von Veko.



Ein intelligentes System

Bei dem Duncan-Beleuchtungsprogramm handelt es sich um ein Profilschienensystem, das für jedes Projekt einzeln entworfen wird. Es ermöglicht die ideale Kombination von durchgehenden Lichtbändern und Einzelspots. Eine zentrale Notbeleuchtung, DALI-Sensoren und Marketing-Anwendungen wie zum Beispiel YellowDot können problemlos in das System aufgenommen werden. Wird ein Schienensystem mit Kabelkanal gewählt, so können Fremdkabel problemlos integriert werden.

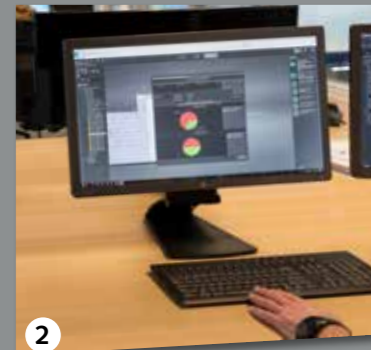

Lichtmanagementsystem Encellium

Mit dem Lichtmanagementsystem Encellium (von Osram) ist die Steuerung von (Not-)Beleuchtung und Sensoren ganz einfach. Das System erstellt Berichte mit Defektmeldungen, aktuellen Verbrauchsdaten und den eingesparten Energiemengen. All dies wird mit einer 3D-Gebäudeansicht visuell dargestellt.

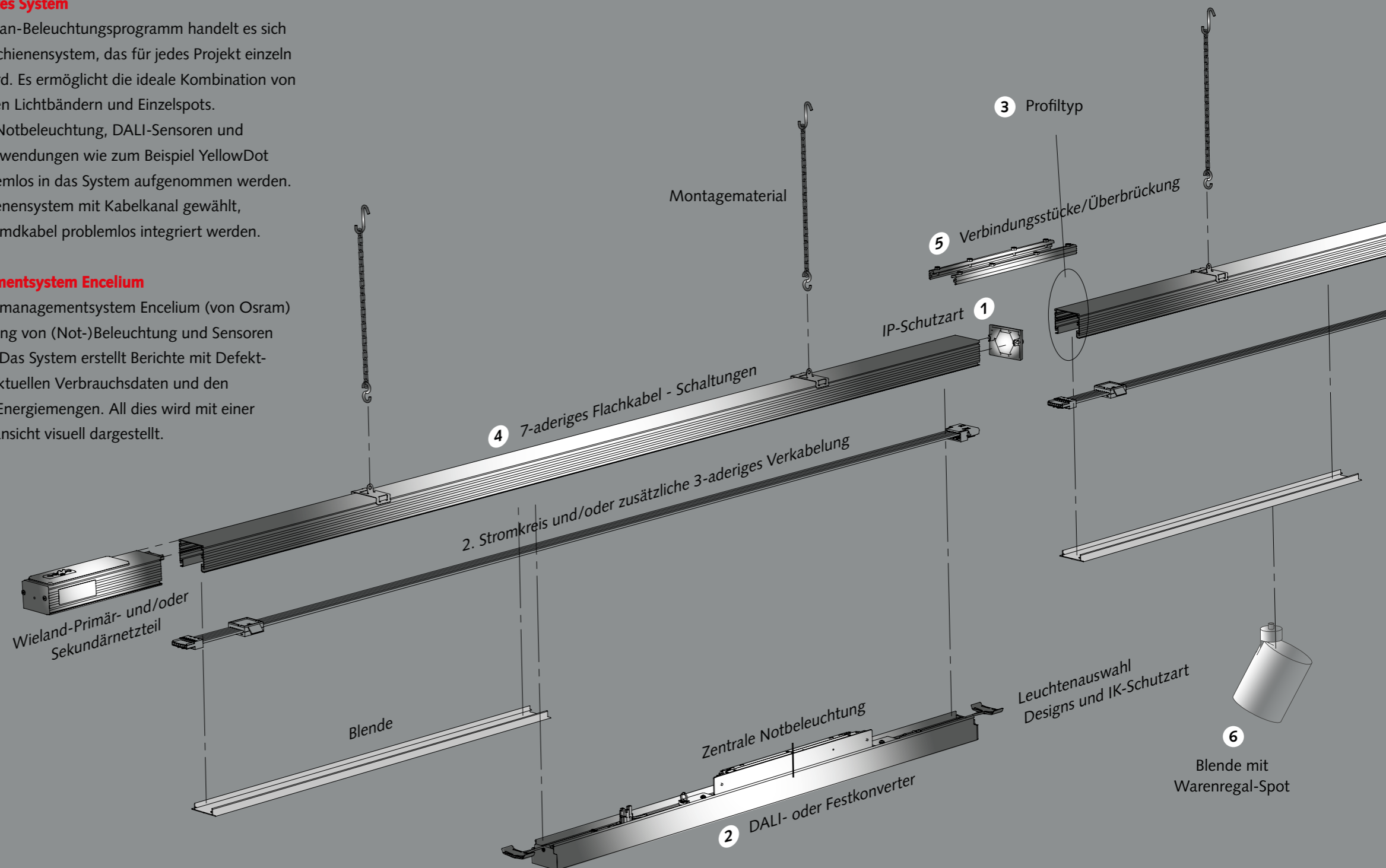

Vom Entwurf bis zur Wartung

Veko ist ein Spezialist für Lichtbandsysteme. Die LED-Leuchten werden von dem Unternehmen selbst entwickelt und produziert. Wir nehmen dem Kunden möglichst viele Aufgaben ab und erleichtern so die schlüsselfertige Übergabe von Projekten. Von der Anfrage bis hin zur Wartung - die Spezialisten von Veko kümmern sich darum.



Entwicklung

Ein Team aus Konstrukteuren und Produkt-ingenieuren arbeitet bei Veko Tag für Tag daran, die neuesten industriellen Beleuchtungsprodukte zu entwickeln, zu erproben und zu fertigen. Veko folgt dem Ziel, für jede Fabrik- oder Sporthalle, für jedes Park- oder Kühlhaus und für jederlei Ladengeschäft die ideale Lichtsituation zu erzeugen. Die Linsen sind als getrenntes Bauteil ausgeführt und erlauben es Veko, stets die beste optische Lösung zu wählen. Das Besondere ist, dass Veko früher alle Einzelteile von Zulieferern bezog, während die Lichtquellen heute im eigenen Hause produziert werden und zudem intelligente Schalttechnik zum Einsatz kommt. Mit Veko Tune werden die Leuchten genau auf Ihre Wünsche abgestimmt.



Fertigung

Veko verfügt über eine moderne Fabrik und fertigt auch die LED-Lichtleisten selbst. Bei Veko werden sogar 1,5 Meter lange LED-Boards gefertigt, mit denen sich störende Unterbrechungen in der Beleuchtung vermeiden lassen. In unserer Fabrik in Schagen werden die Leuchten jeweils zusammen für ein Projekt hergestellt; die gesamte Partie wird vollständig vorgefertigt ausgeliefert.



Montage

Die Monteure bei Veko arbeiten in festen Teams und sind mit glühendem Eifer dabei, Ihre Beleuchtung möglichst effizient zu montieren. Weil unsere Leute jeden Tag Lichtleisten in der



Hand haben und die Systeme "plug and play" geliefert werden, kommt es kaum zu Behinderungen in Ihrem Betrieb und die Montagezeiten fallen 50 Prozent kürzer aus. Die alten Lichtsysteme baut das Veko-Team gerne für Sie ab. Durch diese flotte Arbeit und die äußerst geringe Verpackungsmenge steht Ihnen schon nach sehr kurzer Zeit wieder ein sauberer Arbeitsbereich zur Verfügung.

Kundendienst und Wartung

Sollte etwas unerwarteterweise nicht richtig funktionieren, so steht der Kundendienst für Sie bereit. Veko beseitigt alle Störungen von einer zentralen Meldestelle aus. Auf diese Weise erhalten sie im Falle eines Falles rasche und adäquate Hilfe.



Referenzprojekte

Veko hat in den vergangenen Jahren an vielen sehenswerten Projekten mitgewirkt, in denen unsere innovativen, mit neuester Technik ausgestatteten Lichtsysteme zum Einsatz gekommen sind. Nicht ohne Stolz berichten wir auch über das Ergebnis und das Urteil unserer Kunden.

Budget Food

Dieser Discount-Supermarkt, der über ein dichtes Filialnetz in ganz Holland verfügt, verkauft Markenartikel zu überraschend günstigen Preisen. Wie beleuchtet man solche Discountgeschäfte? Natürlich mit supersparsamen LED von Veko.

Alvo Supermarkt

Für einen neu errichteten Supermarkt machte man sich bei Alvo die fachliche Kompetenz von Veko zunutze. Die Lichtbänder verleihen dem eleganten Ladengebäude zusätzliche Klasse.

Decathlon

Lichtbänder werden in Ladengeschäften immer öfter eingesetzt. In dem neuen Geschäft von Decathlon in Alkmaar ist die zwei Meter lange LED-Lichtleiste von Veko installiert. Insgesamt wurden hier innerhalb von drei Tagen ganze 800 Meter montiert.

„Entscheidend für Decathlon ist auch die gute Verteilung des Lichts, damit auch der untere Teil der Regale ausreichend beleuchtet wird und die Farbechtheit der Produkte beibehalten wird. Die Nachbetreuung war perfekt: Kurz nachdem das Geschäft eingerichtet war und vor der Eröffnung, war alles fertig.“

Robin Vermeulen,
Construction Manager, Decathlon



Solid Solutions. Smart Lighting.

www.veko.com