

MONTAGEANWEISUNG LED-LINIE

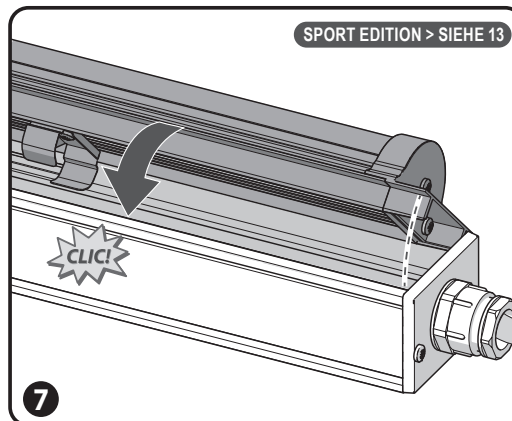
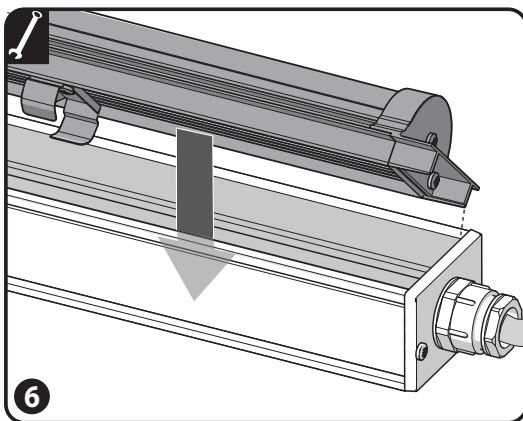
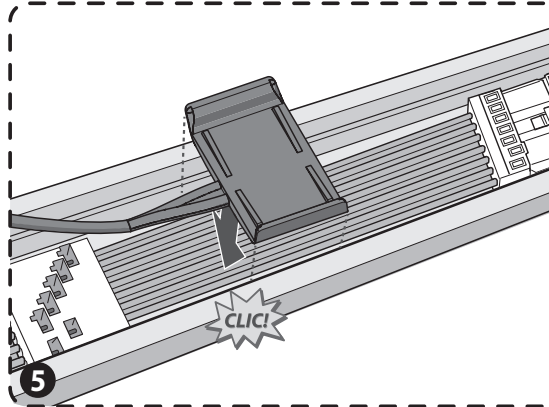
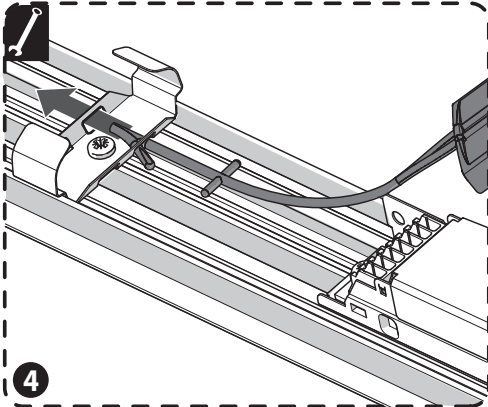
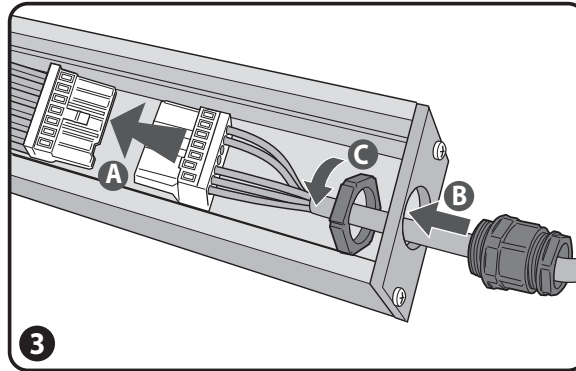
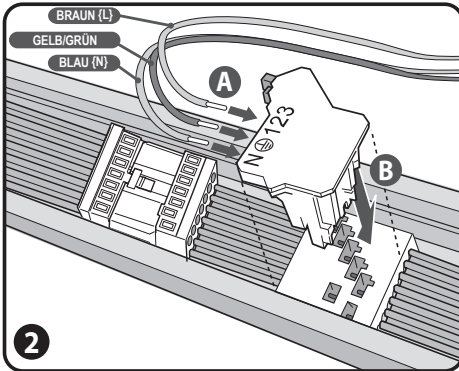
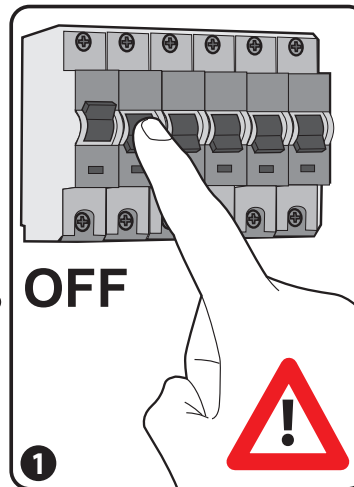
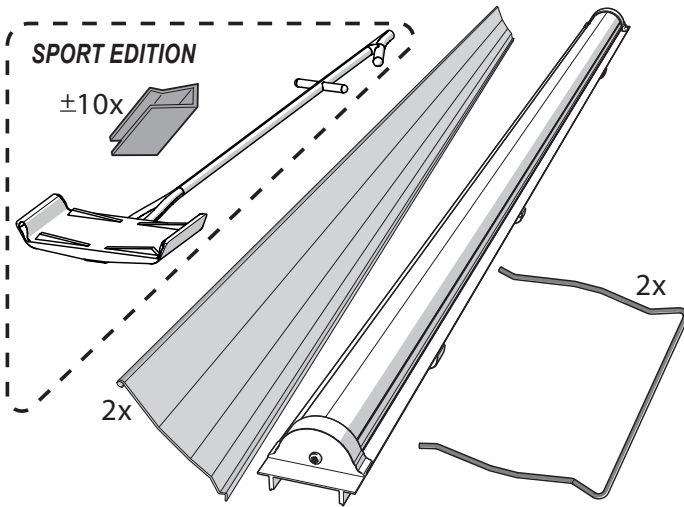

EINLEITUNG

Die LED-Linie von Veko ist eine Linienbeleuchtung, die in bis zu 14 m Höhe eine gute Beleuchtungsstärke liefern kann. Wichtige Vorteile dieser Linie sind die schnelle Montage und die lange Lebensdauer.

MONTAGE

- [1] Bitte vor der Montage die Netzspannung ausschalten!
- [2] Die Drähte der LED's in den Steckverbinder bei N, ⊕, und L1/L2/L3 {A} einführen. Den Steckverbinder auf dem Kabelbaum der Lichtlinie anbringen {B}.
- [3] Den 7-poligen Steckverbinder auf dem Kabelbaum anbringen {A}. Setzen Sie die Gummidurchführung im Profil ein {B} und ziehen Sie die Überwurfmutter an {C}.
- [4] SPORTS EDITION: Ziehen Sie den Fallschutz durch die Löcher der Feder der LED-Einheit.
- [5] SPORTS EDITION: Drücken Sie die andere Seite des Fallschutzes in das Trageprofil und fixieren Sie damit das Flachkabel.
- [6] Setzen Sie die LED-Einheit gekippt auf das Profil der Lichtlinie ein {A}.
- [7] Drehen Sie danach die Einheit ins Profil {B}. Die Einheit mit Feder muss deutlich im Profil einrasten.

MONTAGEANWEISUNG LED-LINIE

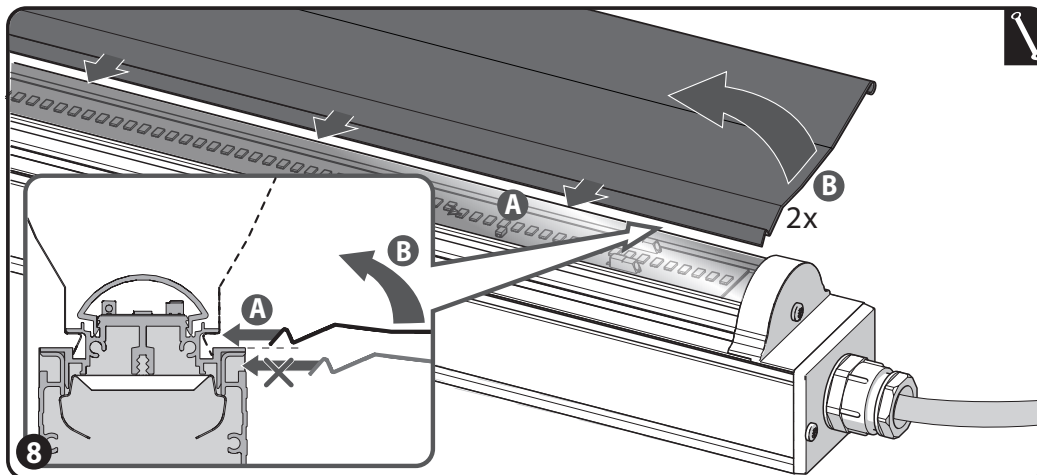

[8] Schieben Sie die beiden Spiegel in die oberste Kammer des Profils {A} und drehen Sie die Spiegel in die korrekte Position {B}.

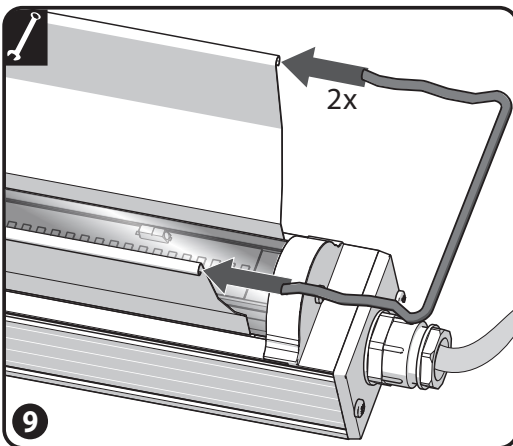

[9] Position fixieren, indem von 2 Seiten Drahtbügel in die Spiegel geschoben werden.

[10] Die Folie von den Spiegeln entfernen. Achten Sie dabei darauf, dass die Spiegel nicht mit den Fingern berührt werden.

[11] Passen Sie die Anzahl der Aufhängpunkte der Menge der aufzuhängenden LED-Armaturen an.

[12] Verwenden Sie zum Reinigen der Armatur nur ein Tuch und evtl. etwas Wasser.

[13] SPORTS EDITION: Schieben Sie beide Clips über den Rand des Profils und die Abdeckung {B}.

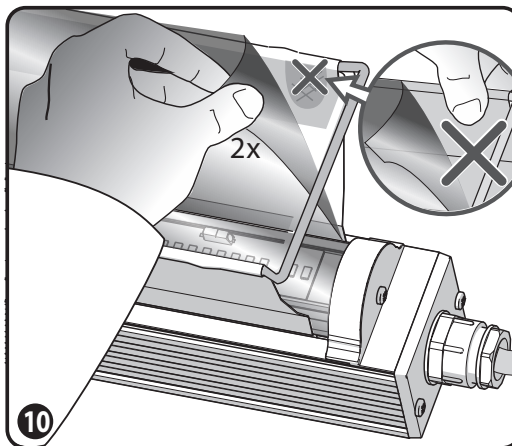

WICHTIGE PUNKTE BZGL.

Bei der Demontage/beim Austausch von LED's muss vor Arbeitsbeginn die Netzspannung ausgeschaltet werden! Die LED's werden beschädigt, wenn sie unter Spannung vom Treiber abgebaut werden.

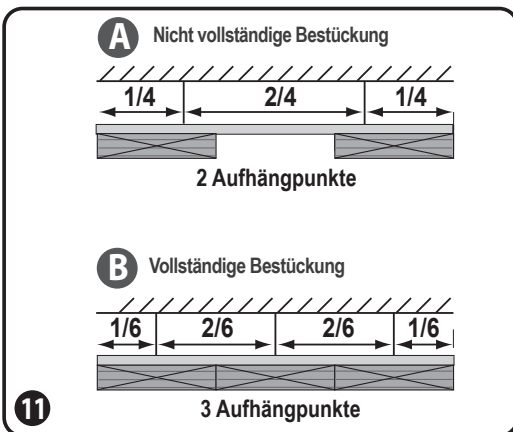

DER SICHERHEIT

Zur Montage der Lichtlinie muss die Netzspannung abgeschaltet werden. Arbeiten am 230 V Netz und die Montage der Lichtlinie dürfen nur durch zugelassenes elektrotechnisches Fachpersonal durchgeführt werden.

Alle Installationsvorschriften müssen befolgt werden.

Achten Sie beim Anschluss der Drähte auf die korrekten Farben.

Berücksichtigen Sie alle technischen Spezifikationen der Apparatur.

Kontaktieren Sie bei Zweifeln den technischen Dienst von Veko Lightsystems.

Haben Sie Fragen zur Montage? Schreiben Sie uns eine E-Mail an montage@veko.nl oder rufen Sie uns an unter +31 (0)224 - 273 235.

TECHN. DATEN

Netzspannung: **230 - 240 V, 50 Hz**
Änderungen in der Ausführung vorbehalten

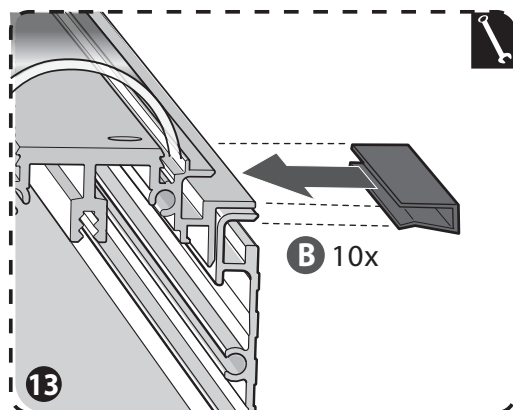

Haben Sie Fragen zur Montage?
Schreiben Sie uns eine E-Mail an montage@veko.nl
oder rufen Sie uns an unter +31 (0)224 - 273 235.



Weitere Informationen über Veko Lightsystems,
Produktinformationen und Downloads erhalten
Sie unter www.vekolightsystems.de